

COMMENT CRÉER UN FICHIER D'IMPRESSION CORRECT

PANNEAUX PHOTOGRAPHIQUES

Les indications suivantes vous aideront à créer correctement votre fichier d'impression. Pour d'ultérieures informations, consultez la section FAQ de notre site, activez la Vérification Fichier par un opérateur, appelez notre service Assistance ou contactez-nous via chat.

1 FORMAT DU FICHIER

Veillez envoyer votre fichier au format **PDF ou JPG à l'échelle 1:1 (non protégé par un mot de passe)**. Si vous avez sélectionné les options découpe personnalisée, perforation ou fixation murale avec entretoises, nous vous rappelons que vous devrez utiliser un format PDF pour garder les tracés techniques nécessaires pour les options.

2 DIMENSION DU FICHIER

La dimension du fichier ne doit pas dépasser 500 Mb.

3 COULEURS

Une même couleur peut apparaître de manière légèrement différente selon le support d'impression. Ceci est dû à la composition physique et à la couleur de base du matériau.

4 FONDS PERDUS

Téléchargez le gabarit du produit commandé, le fond perdu y sera déjà correctement paramétré.

Pour les supports rigides, **1 mm de fond perdu par côté est nécessaire**. La distance entre les textes et le trait de coupe doit être d'au moins 3 mm.

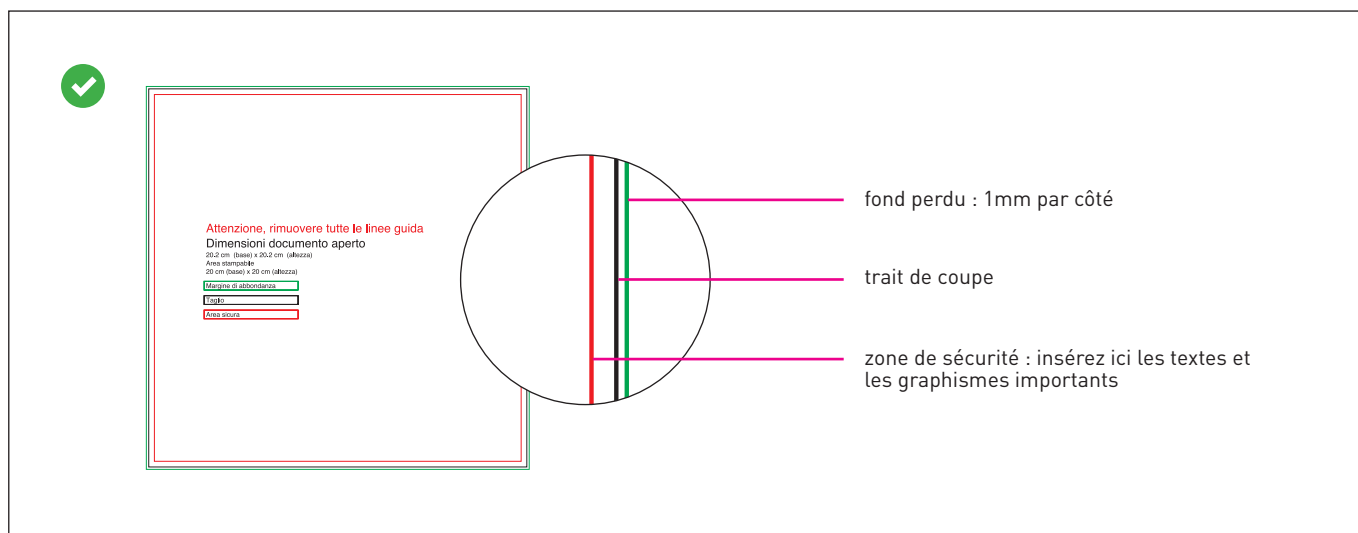

5 GABARIT

Téléchargez sur le site le **gabarit** correspondant au produit commandé et utilisez-le comme base : vous y trouverez déjà paramétrés les dimensions indiquées dans votre commande, le fond perdu et les autres lignes de construction. Insérez votre visuel, **éliminez toutes les lignes de construction** et enregistrez le fichier au format PDF ou JPG en haute qualité sans traits de coupe.

ATTENTION ! Ne pas utiliser les nuances techniques relatives aux lignes de construction à l'intérieur du visuel. Si vous avez sélectionné d'autres options, suivez les instructions spécifiées dans les points ci-après.

NOTA BENE - Supports rigides



TÉLÉCHARGEZ
LE GABARIT

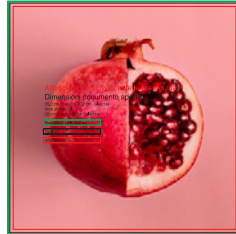

INSÉREZ VOTRE
GRAPHISME

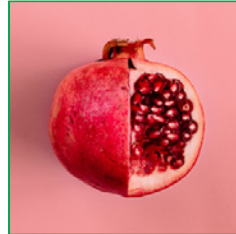

ÉLIMINEZ TOUTES
LES LIGNES
DE CONSTRUCTION
sauf la verte



ENREGISTREZ
LE PDF

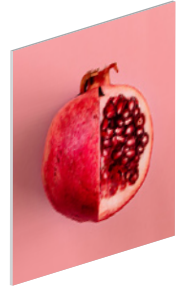

RÉSULTAT
IMPRIMÉ



PDF



CMJN



FOGRA 39



1 mm de fond perdu



traits de coupe

6 DÉCOUPE PERSONNALISÉE

Si vous avez choisi l'option "Découpe d'une forme personnalisée", suivez ces passages pour créer correctement le tracé de découpe.

- Sur le panneau **Calques**, créez un nouveau calque et nommez-le **CutContour**.
- Sur le panneau **Nuancier**, créez une nouvelle nuance et nommez-la **CutContour**; sélectionnez **Aplat de couleur** comme **Type de couleur** et attribuez les pourcentages CMJN 0, 100, 0, 0 (seulement magenta).
- Sur le calque **CutContour**, créez un tracé vectoriel correspondant au tracé de découpe de votre panneau et attribuez-lui une couleur de contour correspondant à la nuance **CutContour** que vous venez de créer.
- Enregistrez le pdf en prenant soin de laisser les calques séparés.

- ① Insérez votre visuel sur un seul calque que vous nommerez Artwork.

② **CALQUES > CRÉEZ UN NOUVEAU > CutContour**

Sur le panneau **Calques**, créez un nouveau calque au-dessus d'Artwork et nommez-le **CutContour**.

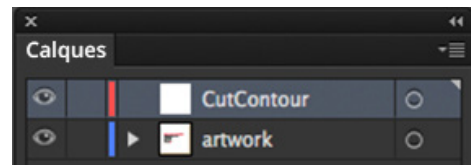

③ **NUANCIER > CRÉER UNE NOUVELLE NUANCE > CutContour**

Sur le panneau **Nuancier**, créez une nouvelle nuance et nommez-la **CutContour**; sélectionnez **Aplat de couleur** comme type de couleur et attribuez les pourcentages CMJN : 0, 100, 0, 0.

CutContour
Aplat de couleur
CMJN
C : 0 %
M : 100 %
J : 0 %
N : 0 %

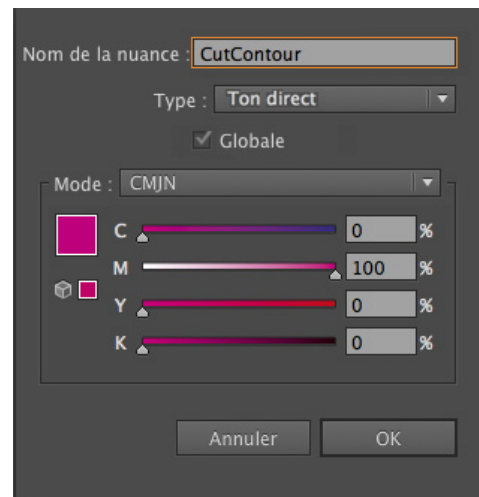

④ **TRACÉ > CutContour**

Sur le calque **CutContour**, créez un tracé vectoriel correspondant à la zone de la découpe personnalisée et attribuez au tracé l'aplats de couleur CutContour.

Tous les tracés du calque CutContour doivent être en surimpression.

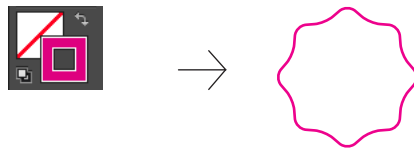

- ⑤ Enregistrez le pdf en prenant soin de laisser les calques séparés.

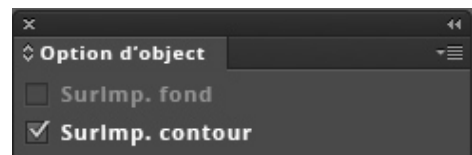

NOTA BENE - tracé CutContour

🔑 Veuillez à ne pas créer de tracés CutContour trop complexes : la découpe pourrait être imprécise et irrégulière.

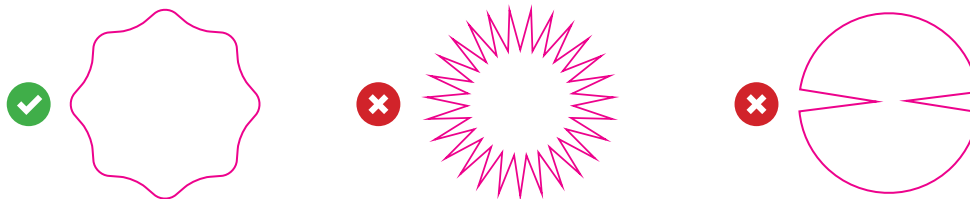

🔑 Le tracé CutContour doit être constitué d'une seule ligne fermée.

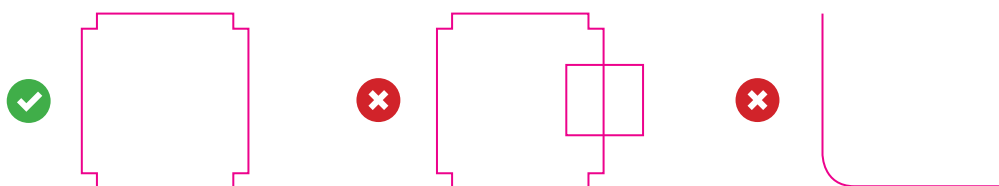

🔑 Le rayon minimal sur les angles est de 10 mm et la taille minimale du trait de découpe est de 40 mm.

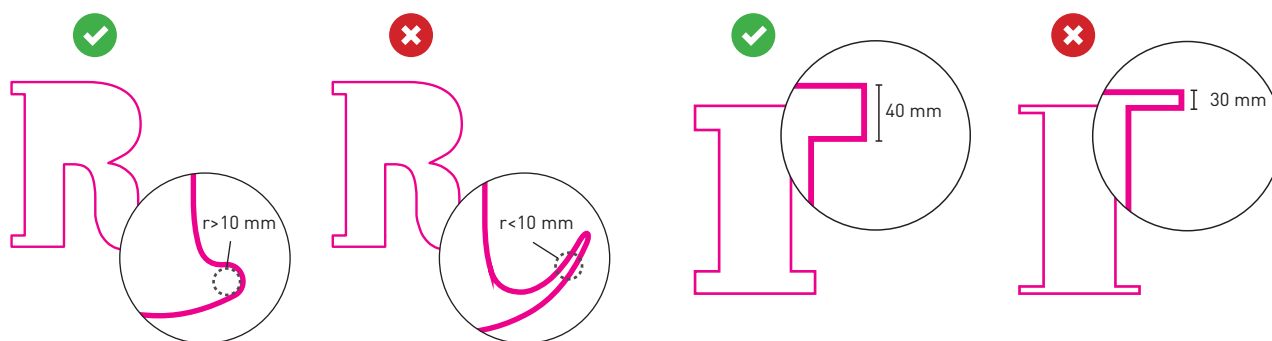

7 IMPRESSION DU BLANC

Si vous avez sélectionné l'option "blanc sélectif", suivez les indications suivantes :

- Sur le panneau **Calques**, créez un nouveau calque et nommez-le **white**, et positionnez-le **au-dessus du calque avec le visuel**.
 - Sur le panneau **Nuancier**, créez une nouvelle nuance et nommez-la **white** ; sélectionnez **Ton direct** comme **Type de couleur** et attribuez les pourcentages CMJN 100, 0, 0, 0 (seulement cyan).
 - Sur le calque **white**, créez un tracé vectoriel (pas d'images pixelisées) correspondant à la zone du visuel que vous voulez mettre en évidence avec le blanc.
 - Attribuez au tracé vectoriel la couleur de fond **white** que vous venez de créer.
 - Sélectionnez tout le visuel sur le calque **white**, et sur le panneau **Outils** (Fenêtre>Options d'objet), cochez l'option **surimpression fond**.
- Lors de l'enregistrement du pdf, veillez à maintenir les calques séparés.

- ① Insérez votre visuel sur un seul calque que vous nommerez Artwork.

- ② **CALQUE > CRÉER UN NOUVEAU > white**
Sur le panneau **Calques**, créez un nouveau calque sur Artwork et nommez-le **white**.
ATTENTION : garder le calque white sur le calque Artwork.

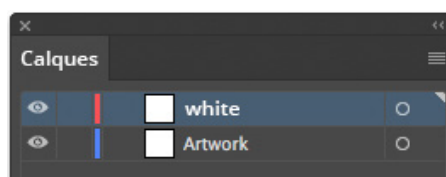

- ③ **NUANCIER > CRÉER UNE NOUVELLE NUANCE > white**
Sur le panneau **Nuancier**, créez une nouvelle nuance et nommez-la **white** ; sélectionnez **Aplat de couleur** comme type de couleur et attribuez les pourcentages CMJN : 100, 0, 0, 0.

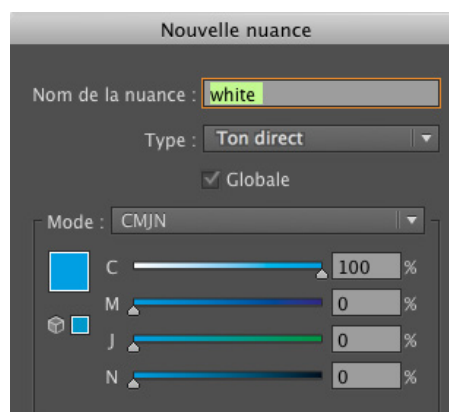

white
Aplat de couleur
CMJN
C : 100 %
M : 0 %
Y : 0 %
K : 0 %

- ④ **REPLISSAGE > white**
Sur le calque **white**, créez un remplissage vectoriel correspondant à l'endroit où sera effectuée la finition et attribuez-lui l'aplats de couleur white.

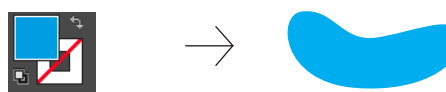

Tous les tracés du calque white doivent être en surimpression.

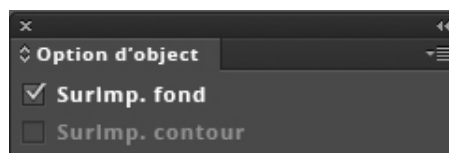

- ⑤ Enregistrez le pdf en prenant soin de laisser les calques séparés.

NOTA BENE - Formes et impression du blanc



TÉLÉCHARGEZ
LE GABARIT



INSÉREZ VOTRE
VISUEL



CRÉEZ LE TRACÉ
DE DÉCOUPE
"CutContour"

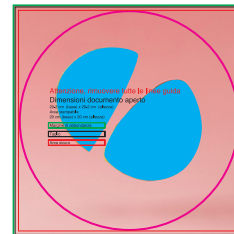

si nécessaire,
CRÉEZ LE CALQUE
"white"

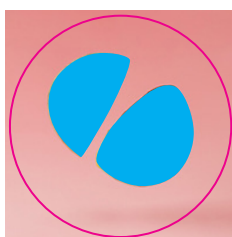

ÉLIMINEZ TOUTES
LES LIGNES DE
CONSTRUCTION



ENREGISTREZ LE PDF
AVEC CALQUES



RÉSULTAT
IMPRIMÉ

8 INFORMATIONS SUPPLÉMENTAIRES

Le trait minimal imprimable est de 0,5 pt.

Dans le cas du Plexiglas® transparent, veuillez nous envoyer le fichier dans le sens normal de lecture, nous l'imprimerons de manière spéculaire.